

序号	名称	材质	数量	备注
1	短人形轴套		1	∅42×1.0t
2	长圆管		1	∅32×1.0t
3	两扁头横管		3	∅22×1.0t
4	长人形轴套		1	∅38×1.0t
5	单扁头竖管		3	∅25×1.0t

铁板厚度1.5t

在完成①②③④⑤后，用铆钉进行组装。要求铆钉链接处转动灵活。

- 配件：1. M8x15铆钉 数量9个；
2. M8x15塑料螺栓 数量1个；
4. 黑色脚套 数量3个；
5. M4圆头十字螺丝 数量2个

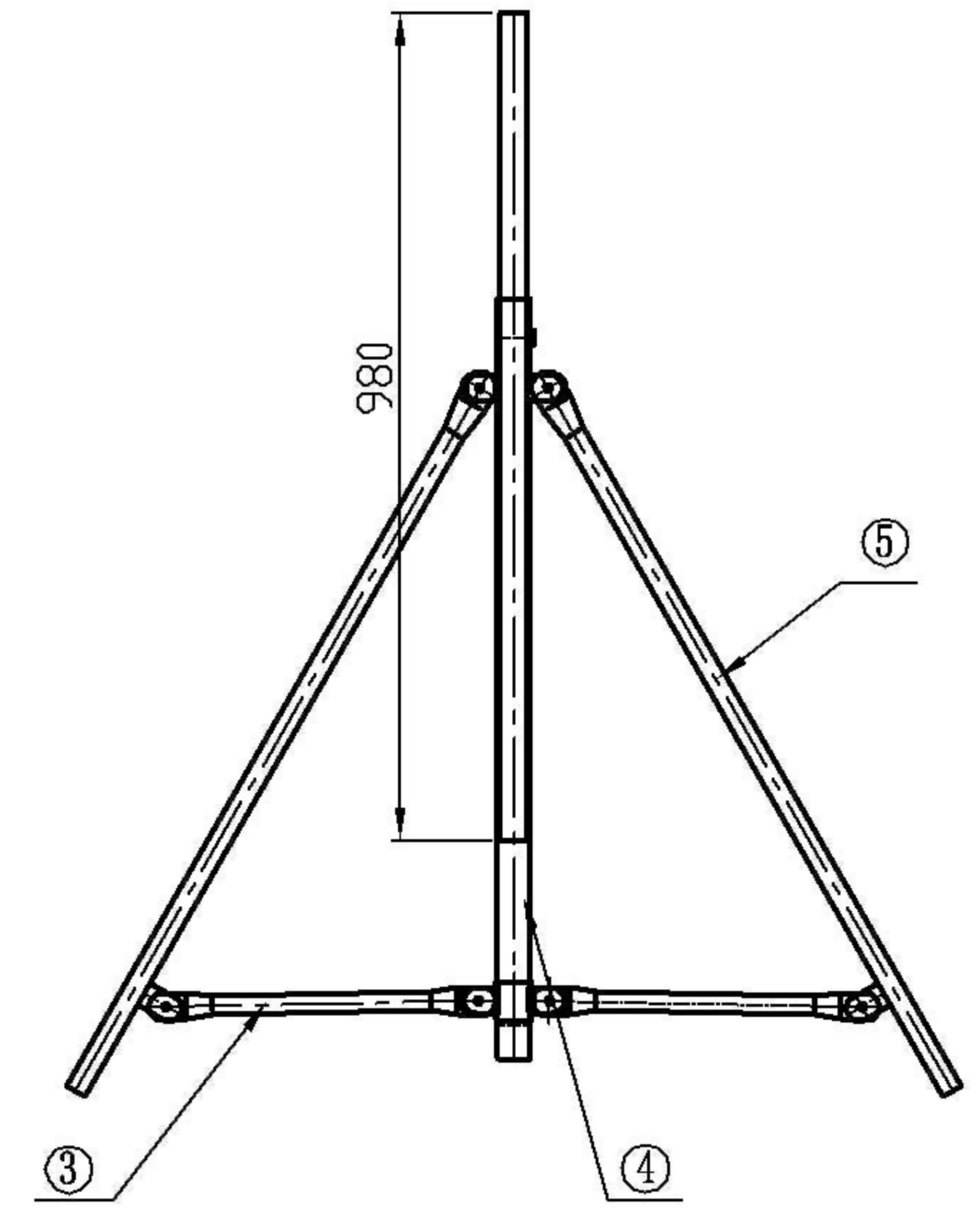
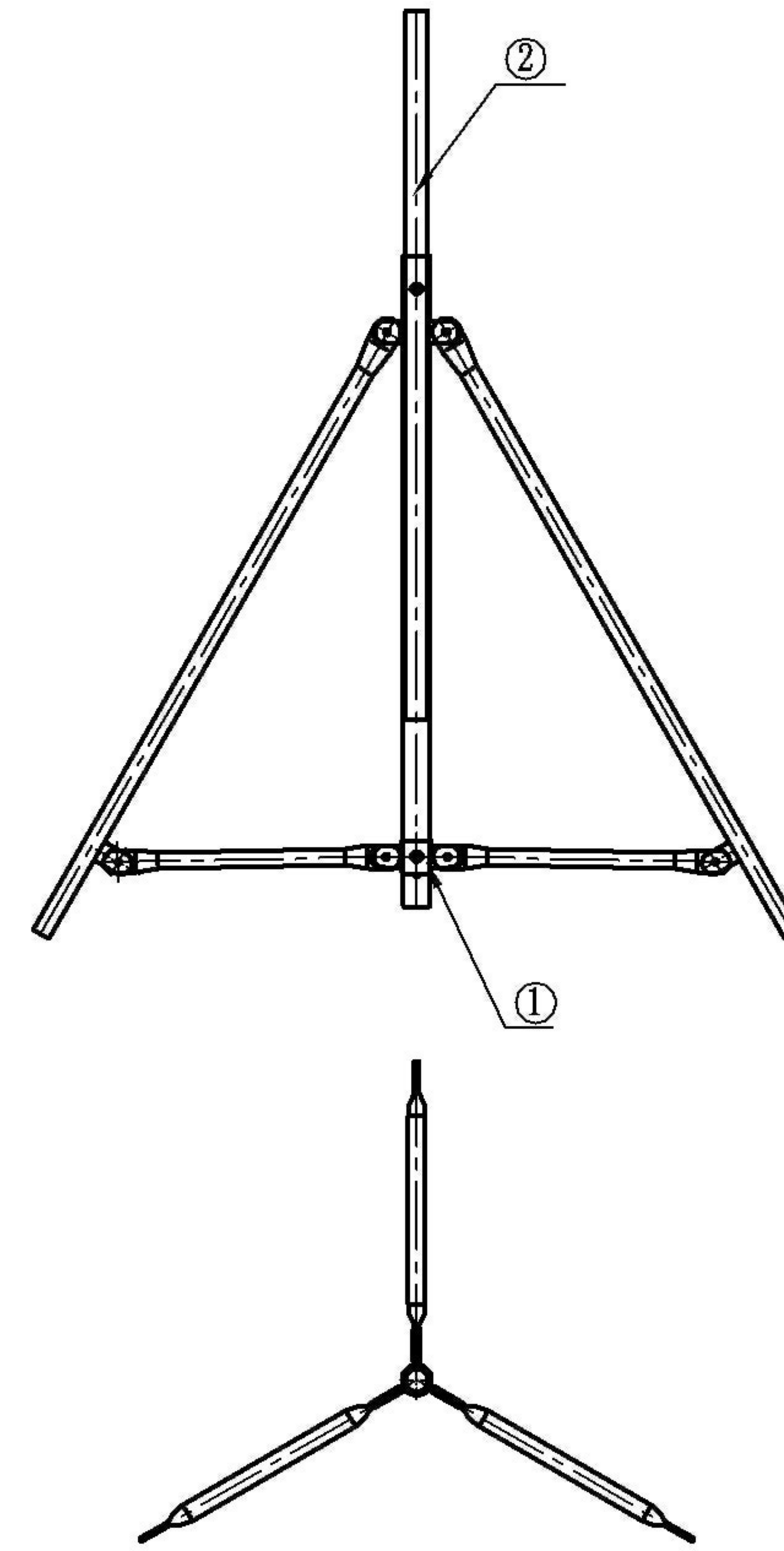

技术要求

1. 焊接牢固无松动现象；
2. 去除飞边、毛刺，下料端面平整；
3. 无明显凹陷、拉痕、破裂等缺陷；
4. 工件表面需电镀处理；
5. 未注公差尺寸按GB/15055-C执行。

