

縁石ブロック専用視線誘導・路線標示マーカー

**セーフアイ**®

ⓉSAFE EYE®

**SB**シリーズ



優れた指向反射性能で雨・霧の夜でもクッキリ、  
安全な道路を創る誘導標示の決定版。

「セーフアイSB/SB蛍光色」は、プリズム反射方式を採用、ヘッドライトの光を乱反射することなく入射方向へダイレクトに戻す最高の再帰指向反射性能で、遠距離視認性に優れ、雨・霧などの夜間の誘導標示に大きな効果を発揮、確かな安全を提供します。取付け簡単、優れた耐久性と経済性に加え、さまざまな道路環境に合わせてお選び頂ける豊富なカラーバリエーションを誇る、視線誘導・路線標示マーカーの決定版です。

- 超高輝度・高角度の反射レンズで最高の指向性反射性能を有し、遠距離視認性に優れ、特に降雨や濃霧等の悪天候時における誘導標示に大きな効果を発揮
- 鋳体及び反射レンズは耐衝撃性・耐候性に優れたポリカーボネート樹脂製
- 鋳体両サイドに持ちやすい凹みを設け、接着剤塗布・施工性を向上
- 鋳本体に蛍光色を採用した「SB蛍光色」は、薄暮時にも鮮やかに浮かび上がり、日没後の完全反射に至るまでの不安定な視認をしっかりとカバー
- 天面に凸状のロゴを施した、滑りにくい設計
- レンズなどの特注色にも対応可能。この場合、納期を要することがございますのでご了承下さい。

## SAFE EYE SB 蛍光色タイプ

### 片面反射

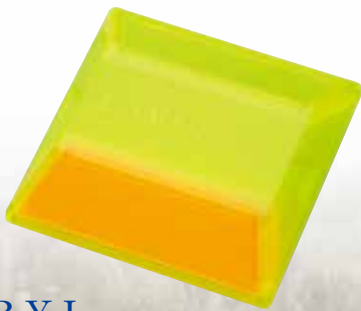

SB-Y-L  
片面反射 黄



SB-L-L  
片面反射 ライム



SB-C-L  
片面反射 白

### 両面同色反射

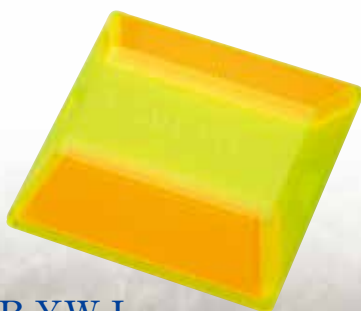

SB-YW-L  
両面同色反射 黄+黄

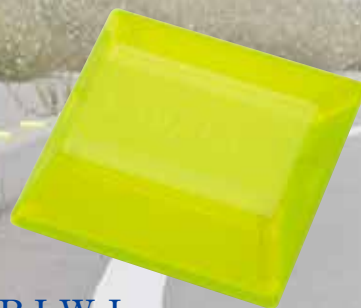

SB-LW-L  
両面同色反射 ライム+ライム

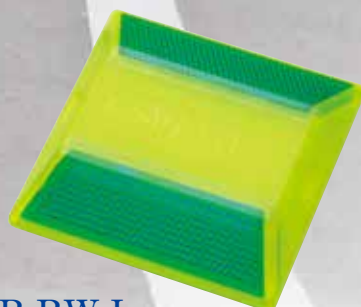

SB-BW-L  
両面同色反射 青+青

SB-YW-Y  
両面同色反射 黄+黄

SB-CW-L  
両面同色反射 白+白

SB-GW-G  
両面同色反射 緑+緑

### 両面異色反射

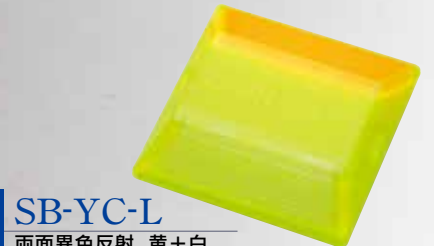

SB-YC-L  
両面異色反射 黄+白

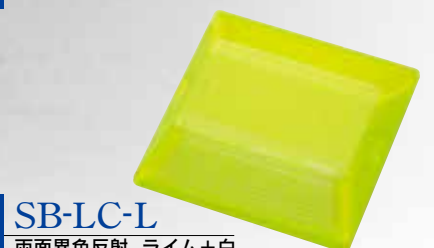

SB-LC-L  
両面異色反射 ライム+白

# SAFE EYE SB

● 片面反射

● 両面同色反射 ●

● 両面異色反射 ○



**SB-Y**  
片面反射 黄

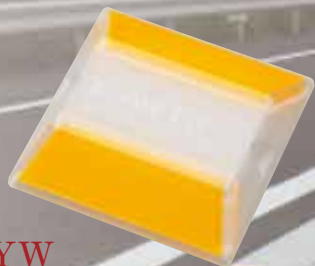

**SB-YW**  
両面同色反射 黄+黄

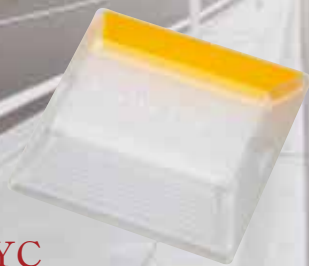

**SB-YC**  
両面異色反射 黄+白



**SB-B**  
片面反射 青

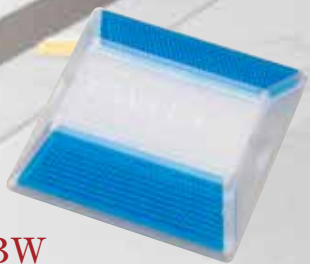

**SB-BW**  
両面同色反射 青+青

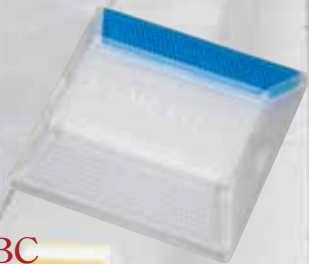

**SB-BC**  
両面異色反射 青+白



**SB-L**  
片面反射 ライム

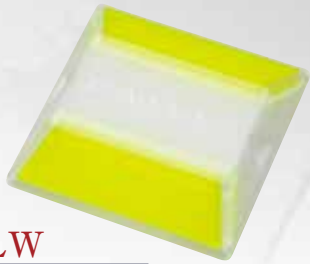

**SB-LW**  
両面同色反射 ライム+ライム

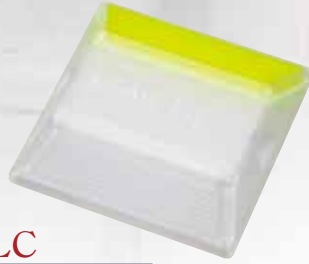

**SB-LC**  
両面異色反射 ライム+白



**SB-C**  
片面反射 白



**SB-CW**  
両面同色反射 白+白

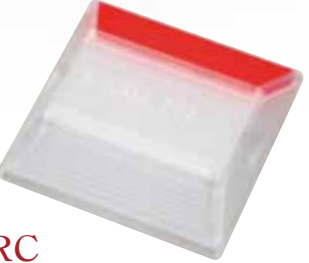

**SB-RC**  
両面異色反射 赤+白



**SB-G**  
片面反射 緑



**SB-GW**  
両面同色反射 緑+緑



**SB-R**  
片面反射 赤



**SB-RW**  
両面同色反射 赤+赤

## セーフアイSB/SB蛍光色の仕様

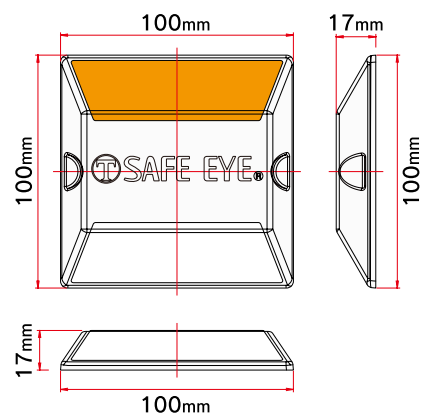

### ■材質仕様

鋸体：ポリカーボネート樹脂  
反射レンズ：ポリカーボネート樹脂

※ 本製品は品質向上のため予告無く変更する場合があります。あらかじめご了承下さい。

## セーフアイの光の経路

ヘッドライトより投射された光がセーフアイの表面a面で屈折したのちb面に当り、c・dと経過した上で最後にe面で屈折して入射方向へ反射光となって戻ります。

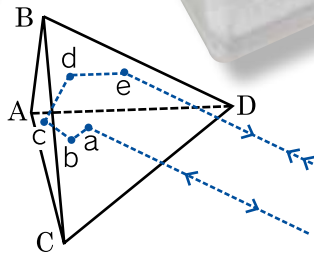

## プリズムによる高輝度反射の原理

プリズム反射は、光の反射効率が極めて高いのが特長です。球面の一点で光を受けて反射するガラスビーズ反射に対して、プリズム反射は面全体で光を反射させるためです。

## 高い指向性反射性能

プリズム反射方式の応用で、ヘッドライトの光は乱反射することなく入射方向へ直接戻ります。特に遠距離視認性に優れ、雨・霧等の夜間における誘導標示の効力は非常に大きなものがあります。

## 取付けは簡単、優れた安全性と経済性

専用接着剤で貼るだけですから路面を傷めることなく、また特殊工具等も不要で簡単に施工できます。

## 最高の指向反射性能

適応規格：反射式道路標識設置基準案  
測定距離：30.48m  
単 位：cd/10.76Lx

### 試験資料：橙色(蛍光黄)

観測角	0.2°			0.5°			1.5°					
	20左	10上	0	20右	20左	10上	0	20右	20左	10上	0	20右
入射角	20左	10上	0	20右	20左	10上	0	20右	20左	10上	0	20右
規格値	0.18	0.25	0.3	0.18	0.12	0.15	0.2	0.12	0.018	0.025	0.03	0.018
結果	2.295	7.525	6.28	3.372	0.949	2.36	2.22	1.309	0.089	0.125	0.129	0.104

### 試験資料：白色

観測角	0.2°			0.5°			1.5°					
	20左	10上	0	20右	20左	10上	0	20右	20左	10上	0	20右
入射角	20左	10上	0	20右	20左	10上	0	20右	20左	10上	0	20右
規格値	0.3	0.4	0.5	0.3	0.2	0.25	0.3	0.2	0.03	0.04	0.05	0.03
結果	1.61	7.39	5.17	1.73	1.66	4.385	4.18	1.86	0.311	0.468	0.687	0.321

## セーフアイの施工方法

- ①縁石上をブラシ等で清掃し、ゴミ・水分・汚れをよく取り除きます。  
・湿潤面での施工は可能ですが、雨天下での施工は避けて下さい。

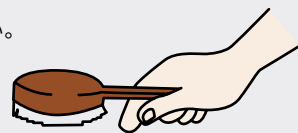

- ②専用接着剤「ネオセーフコン」の主剤と硬化剤を1:1の割合で充分に混合します。

・冬期は10℃にて約30分、夏期は30℃にて約10分以内に施工して下さい。(特に冬期5℃以下での施工は避けて下さい)

・混合不足は硬化不良の原因となりますので、主剤と硬化剤の色が均一(ライトグレー色)になるまで良く混合して下さい。



- ③セーフアイ側面の凹みを持ち、混合した接着剤を裏面全体に厚さ2~3mmにまんべんなく塗布します。

・専用接着剤「ネオセーフコン」1kgあたり約20個設置できます。(1個あたり50~60g)

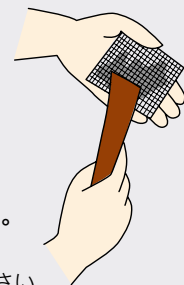

- ④セーフアイを正しい位置に置き、強く押し付けて下さい。

・硬化するまで動かさないようにして下さい。  
・反射面を接着剤で汚さないよう注意して下さい。

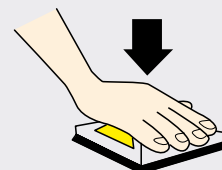

## セーフアイ専用接着剤 ネオセーフコン

短時間急速硬化・耐衝撃性に優れ長時間強力な接着力を発揮する、セーフアイ施工専用接着剤。セーフアイの施工には、規定量(目安として1kgあたり20個)をご使用下さい。



■エポキシ樹脂系2液性 1kgセット  
(主剤 500g 硬化剤 500g)

※ 常温かつ直射日光の当たらない場所に保管し、出荷後60日以内でのご使用を推奨します。  
※ 湿潤面での施工は可能ですが、雨天下での施工は避けて下さい。

※ 本製品は品質向上のため予告無く変更する場合があります。あらかじめご了承下さい。

設計監理・販売元〈道路視線誘導標協会会員〉

## ㊦大塚刷毛製造株式会社

交通資材部 〒143-0004 東京都大田区昭和島2-4-1  
TEL 03(5762)7250 FAX 03(3768)2160

本 社 〒160-8511 東京都新宿区四谷4-1  
URL <http://www.safeeye.jp/>